

## ポータブル門型クレーン (アルミレール仕様)

### PORTABLE GATE TYPE CRANE

#### ■能力

品番	つり上げ荷重 (kg)	スパン (m)	揚程 (m)	質量 (kg)	メーカー希望小売価格
PMC2525	250	2.5	3	270	477,200
PMC2530	250	3.0	3	275	507,500
PMC2535	250	3.5	3	280	537,800
PMC4925	490	2.5	3	300	537,800
PMC4930	490	3.0	3	305	567,800
PMC4935	490	3.5	3	310	589,100

●組立はユーザー様にてお願いいたします。  
※運賃及び施工費は別途請求させていただきます。

#### ●クレーン設備のない作業現場に最適

#### ■特長

- 軽量アルミレールなので吊荷の移動操作が軽いです。  
(アルミ製フリークレーンのアルミ製レールとプレートローラーを採用しています。)
- 組立・解体、持ち運び・移動が簡単・容易です。
- 移動用キャスター (4輪共自在ブレーキ付) 及びプレートローラー付。

#### ■使用例

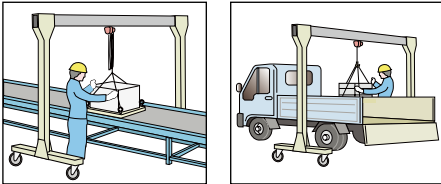

◆荷を吊上げたまま移動しないで下さい。

#### ■プレートローラー



ホイストフック取付部

#### ■アルミ製レール

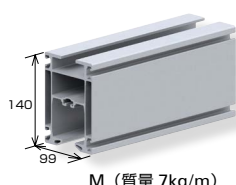

M (質量 7kg/m)

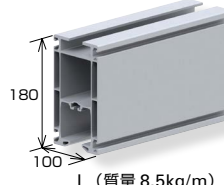

L (質量 8.5kg/m)

#### ■ケーブルハンガー (3個付)



給電用  
ケーブルハンガー

※スパン(ビーム)の長さはご要望に応じて即刻対応致します。

上部レール寸法  
M: 140×99 (250kg)  
L: 180×100 (490kg)

#### ご注意ください

- つり上げ荷重は、ホイストや吊具の重量を含んだ数値です。(ワーク重量はこれらのものを差し引いた数値になります。)
- ホイストは別売です。(容量、揚程、取付部フック寸法に合ったホイストをご使用下さい。)
- 揚程はホイストをつけた場合短くなります。

#### ■トローリーのホイスト取付部寸法図

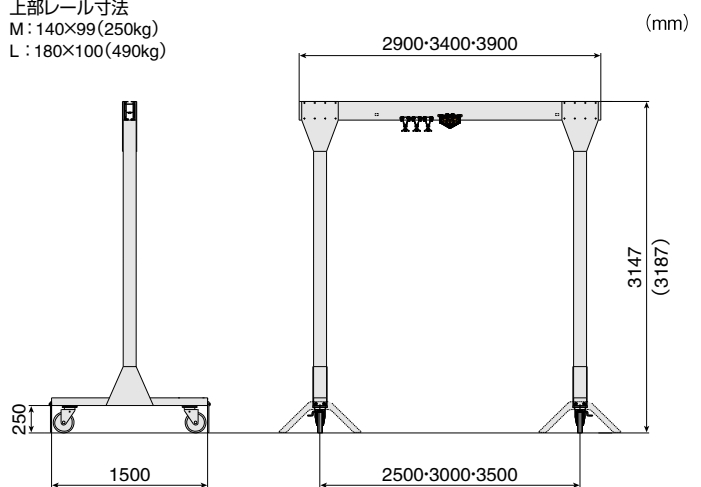
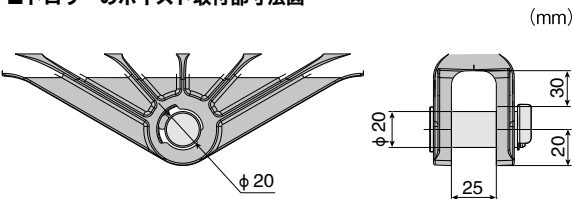

( ) 付は490kg用寸法

クレーン類  
CRANES

計測機器類  
一般作業工具類  
クレーン類  
配管工具類  
ギヤブローラ類  
油圧機器類  
マシナリライダ&スライダ  
鋼材用吊クレーン類  
コンクリート成形品用吊クレーン類  
ハウジング用吊クレーン類  
特殊吊クレーン類  
クレーン類  
ジグブロック・プレート  
精密ハイス&真空チャック  
治具パーツ  
ローレットホルダー&バイトホルダー&バイト  
スパイサニタリー  
各種資料/索引